



KIESELMANN

FLUID PROCESS GROUP

Traducción del original

Manual de instrucciones

Válvula de estanqueidad

Tipo 6268

para gases

cargado por resorte



KIESELMANN GmbH

Paul-Kieselmann-Str. 4-10
D - 75438 Knittlingen

 +49(0) 7043 371-0 •  +49(0) 7043 371-125
www.kieselmann.de • info@kieselmann.de

Copyright: © KIESELMANN FLUID PROCESS GROUP

Contenido

1 Información general	4
1.1 Información para su seguridad	4
1.2 Identificación de indicaciones de seguridad	4
1.3 Uso debido general	4
1.4 Personal	4
1.5 Reconstrucciones, recambios y accesorios.....	5
1.6 Normas generales	5
2 Información de seguridad	6
2.1 Uso previsto	6
2.2 Indicaciones generales	6
2.3 Indicaciones generales de seguridad	6
3 Entrega, transporte y almacenamiento	8
3.1 Entrega	8
3.2 Transporte	8
3.3 Almacenamiento	8
4 Función y operación	9
4.1 Descripción de funcionamiento	9
4.2 Ventilación manual.....	9
4.3 Ajuste de presión.....	9
5 Puesta en funcionamiento, mantenimiento y limpieza	10
5.1 Puesta en funcionamiento.....	10
5.1.1 Detalles de instalación.....	10
5.1.2 Directrices generales de soldadura	10
5.1.3 ATEX - Directrices	10
5.2 Mantenimiento	10
5.3 Limpieza.....	11
6 Datos técnicos	12
6.1 Válvula de estanqueidad tipo 6268.....	12
6.2 Identificación	12
7 Desmontaje y montaje	13
7.1 Desmontaje.....	13
7.2 Montaje	14
8 Dibujos y dimensiones	15
8.1 Ilustraciones	15
8.2 Dimensiones	16
9 Piezas de desgaste	17
9.1 Lista de piezas de desgaste	17
10 Curvas características	18
10.1 Diagramas de rendimiento	18
11 Apéndice	24
11.1 Declaración de incorporación.....	24

1 Información general

1.1 Información para su seguridad

Nos alegramos de que se haya decidido por un producto de alta calidad de KIESELMANN. Nuestros productos ofrecen un funcionamiento prolongado y fiable si se emplean debidamente y se mantienen de forma adecuada.





Lea atentamente este manual de instrucciones y las indicaciones de seguridad incluidas antes del montaje y la puesta en marcha. Con ello conseguirá que el producto y la instalación funcionen de una forma fiable y segura. Tenga en cuenta que el uso indebido de componentes del proceso pueden provocar daños materiales y personales graves.

La garantía y la responsabilidad se extinguen en caso de daños causados por no observar este manual de instrucciones, por una puesta en marcha y un manejo inadecuados o por intervención de terceros.

Nuestros productos se fabrican, montan y comprueban con gran cuidado. No obstante, si alguna vez hubiera motivo de reclamación, evidentemente le satisfaremos en el marco de nuestras garantías. También estamos a su disposición una vez finalizado el período de garantía. Asimismo, en el presente manual de instrucciones encontrará todas las indicaciones necesarias y los datos de los recambios para el mantenimiento. Si no desea realizar el mantenimiento usted mismo, el servicio técnico de KIESELMANN está a su disposición.

1.2 Identificación de indicaciones de seguridad

Encontrará las indicaciones en el punto Información de seguridad o justo antes de la instrucción de operación correspondiente. Las indicaciones están resaltadas con un símbolo de peligro y una palabra de advertencia. Los textos situados junto a estos símbolos deben leerse y observarse obligatoriamente, y solo después debe procederse con la lectura del texto siguiente y con la manipulación de la válvula.

Símbolo	Palabra de advertencia	Significado
	PELIGRO	Peligro inminente que provocará la muerte o lesiones corporales graves.
	ADVERTENCIA	Peligro inminente que puede provocar la muerte o lesiones corporales graves.
	PRECAUCIÓN	Situación peligrosas que puede provocar lesiones corporales leves o daños materiales.
	NOTA	Situación perjudicial que puede dañar el producto o el entorno cercano.
	INFORMACIÓN	Incluye consejos de aplicación y otra información especialmente útil.

1.3 Uso debido general

La grifería solo está prevista para la finalidad descrita en estas instrucciones. Cualquier uso que vaya más allá se considera indebido. KIESELMANN no se hace responsable de los daños resultantes de un uso indebido. El riesgo corre por cuenta única del explotador. Para un funcionamiento correcto y seguro de la grifería son imprescindibles un transporte y almacenamiento adecuados, así como una instalación y un montaje profesionales.

1.4 Personal

El personal de servicio y mantenimiento debe disponer de la cualificación adecuada para estos trabajos. Debe recibir una instrucción especial sobre los posibles peligros y debe conocer y observar las indicaciones de seguridad que se mencionan en la documentación. Los trabajos en la instalación eléctrica solo deben ser realizados por electricistas profesionales.

1.5 Reconstrucciones, recambios y accesorios

No está permitido realizar reconstrucciones ni modificaciones por cuenta propia que perjudiquen la seguridad la grifería. Los dispositivos de seguridad no deben esquivarse, eliminarse por cuenta propia ni dejarse sin efecto. Solo deben utilizarse recambios originales y accesorios autorizados por el fabricante.

1.6 Normas generales

El usuario está obligado a hacer funcionar la grifería únicamente en un estado impecable. Además de las indicaciones de la presente documentación, son aplicables también por las normas de prevención de accidentes correspondientes, las reglas técnicas de seguridad universalmente reconocidas, las normas nacionales del país de uso y las normas de seguridad y trabajo internas de la empresa.

2 Información de seguridad

2.1 Uso previsto

La función de la válvula de estanqueidad es mantener constante la presión de los medios gaseosos en tanques y recipientes y evitar sobrepresiones cuando se ajusta la función de seguridad.

2.2 Indicaciones generales



NOTA - Observe el manual de instrucciones

Para evitar peligros y daños, hay que usar una armadura de acuerdo con los datos técnicos y las indicaciones de seguridad mencionadas en el manual de instrucciones.



NOTA

Todos los datos corresponden al estado del desarrollo. Están reservados cambios en el marco del desarrollo posterior técnico.

2.3 Indicaciones generales de seguridad



⚠ ADVERTENCIA

Peligro de lesión debido a un medio efluente

Con el desmontaje de la válvula, los líquidos o los gases pueden ocasionar lesiones.

- Los medios que fluyan a través de una salida de fugas, hay que derivarlos de manera segura a instalaciones de desagüe.
- Realizar el desmontaje sólo cuando la instalación esté con absoluta seguridad sin presión, sin líquidos y sin gases.



⚠ ADVERTENCIA

Peligro de lesión debido a un medio efluente

A presiones de funcionamiento superiores a la presión de ajuste, los medios gaseosos o líquidos salen de los orificios de salida.

- Deben instalarse dispositivos de protección y drenaje a prueba de salpicaduras.



⚠ ADVERTENCIA

Deterioro funcional a bajas temperaturas

Las válvula de estanqueidad son adecuadas para temperaturas de servicio de hasta -5°C debido a los materiales de obturación utilizados.

- Dado el caso, las bajas temperaturas de servicio o del ambiente pueden perjudicar el funcionamiento.
 - Por este motivo, con temperaturas de servicio y del ambiente inferiores a +5 °C deben tomarse las medidas adecuadas para garantizar el funcionamiento seguro de la valvulería.



⚠ ADVERTENCIA

ATEX - Directrices

Si la válvula o la instalación se utiliza en un ambiente explosivo se tienen que observar las directrices ATEX vigentes de la CE y las indicaciones de montaje de estas instrucciones de este manual de instrucciones.



⚠ PRECAUCIÓN

Antes de la puesta en funcionamiento de la instalación se tienen que limpiar a fondo el sistema de tuberías.

**⚠ PRECAUCIÓN**

Hay que evitar el efecto de fuerza exterior condicionado por la instalación y el producto en la carcasa.

**⚠ PRECAUCIÓN****Fallos debidos a la contaminación**

La suciedad interna o externa puede perjudicar el funcionamiento de la válvula y de los dispositivos de seguridad.

- Por lo tanto, el funcionamiento de la válvula debe protegerse de influencias externas.
 - La válvula debe limpiarse regularmente por dentro y por fuera.
 - El accesorio debe ser revisado regularmente.
 - El funcionamiento de la válvula debe ser comprobado regularmente.

3 Entrega, transporte y almacenamiento

3.1 Entrega

- Inmediatamente después de la recepción de la mercancía, hay que comprobar que la entrega sea completa y sin daños de transporte.
- Desempaquetar el producto.
- Conservar el material de embalaje o eliminarlo según las prescripciones del lugar.

3.2 Transporte



PRECAUCIÓN

Riesgo de lesiones y daños al producto

Durante el transporte de los productos, deben observarse las reglas técnicas universalmente reconocidas, las normas nacionales de prevención de accidentes y las normas de seguridad y trabajo internas de la empresa.

3.3 Almacenamiento



NOTA

¡Daños en el producto por almacenamiento indebido!

- mantener las condiciones de almacenamiento
- evitar un almacenamiento de larga duración



INFORMACIÓN

Recomendación para almacenamiento de larga duración

En caso de almacenamiento de larga duración, recomendamos comprobar con regularidad el producto y las condiciones de almacenamiento.

- Para evitar daños en los elementos de la junta y en los cojinetes
 - Los productos de hasta DN 125 / OD 5 pulgadas almacenar en posición horizontal durante un máximo de 6 meses.
 - Productos más grandes que DN 125 / OD 5 pulgadas están en general, almacenado con el motor hacia arriba.
- No almacenar ningún objeto encima de los productos.
- Proteger los productos de humedad, polvo y suciedad.
- Almacenar los productos en un lugar seco y bien aireado a una temperatura constante (temperatura ambiente ideal $25^{\circ}\text{C} \pm 5^{\circ}$ y humedad $70\% \pm 5\%$).
- Proteger de la luz UV y del ozono a los elementos de la junta, cojinetes y componentes plásticos.

4 Función y operación

4.1 Descripción de funcionamiento

La válvula se abre contra la fuerza del resorte cuando se excede la presión ajustada. Se cierra cuando la presión real cae por debajo de la presión ajustada (véanse las curvas características).

4.2 Ventilación manual

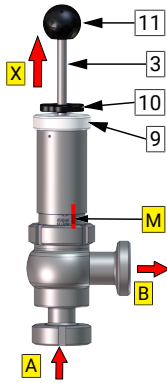

La ventilación manual se utiliza para la operación manual de la válvula.

- La válvula se ventila brevemente tirando del husillo (3) en dirección X a través del pomo de bola (11) o de la tuerca de ventilación (10). Esto abre la válvula y el medio fluye a través de la salida B. La válvula se cierra.
- Para una ventilación más larga de la válvula (p. ej. durante la limpieza), gire la tuerca de ventilación (10) en el sentido de las agujas del reloj sobre la tuerca de ajuste (9). Marque la posición con un lápiz (M). Desenroscar la tuerca de ajuste (9) 2 vueltas en sentido contrario a las agujas del reloj. La válvula se abre y el medio fluye a través de la salida (B).

Para cerrar la válvula, girar de nuevo la tuerca de ajuste (9) en el sentido de las agujas del reloj 2 vueltas hasta la marca. Atornillar la tuerca de ventilación (10) en sentido contrario a las agujas del reloj hasta el pomo esférico (11) y bloquearla.

4.3 Ajuste de presión

La presión de ajuste se puede ajustar en el rango de presión posicionando la tuerca de ajuste (9) después de ajustar la escala.



PRECAUCIÓN

El disco de la válvula no se cierra

La posición de la tuerca de ventilación se bloquea con el perno de bola cuando está en funcionamiento. Si la tuerca de ventilación descansa sobre la tuerca de ajuste, la válvula no cierra herméticamente.

5 Puesta en funcionamiento, mantenimiento y limpieza

5.1 Puesta en funcionamiento

5.1.1 Detalles de instalación



Posición de montaje

La válvula de estanqueidad debe instalarse verticalmente en el orificio "A" (véase la ilustración de la derecha).

Prueba de funcionamiento

Después de la instalación o de la ventilación manual de la válvula, se debe comprobar la función de cierre y el funcionamiento en estado de funcionamiento de acuerdo con los datos de rendimiento especificados.

5.1.2 Directrices generales de soldadura

Por lo general, hay que desmontar los elementos de junta, integrados en los componentes a soldar, antes de soldar. Para evitar daños, los trabajos de soldadura los debería realizar personal cualificado (EN ISO 9606-1.). Procedimiento de soldadura utilizar WIG.



⚠ PRECAUCIÓN

Deterioros y lesiones debido a un elevado flujo de temperatura

Para evitar una demora de los componentes, se tienen que soldar sin tensión todos los componentes soldables.

Antes de ensamblar, dejar que todos los componentes se enfríen.



NOTA

Deterioro debido a impurezas

Las impurezas pueden causar deterioros en las superficies de estanqueidad y en las juntas.

Antes de montar, limpiar a fondo el interior de la carcasa.

5.1.3 ATEX - Directrices

En el caso de válvulas o instalaciones que se vayan a utilizar en zonas explosivas (véanse las directrices vigentes ATEX de la CE), se tiene que procurar una conexión equipotencial suficiente y correcta (conexión a tierra).

5.2 Mantenimiento



RECOMENDACIÓN

Cambio de las juntas

¡A la hora de realizar el montaje hay que seguir los siguientes puntos!

- Al cambio de las juntas, se deben reemplazar todos los juntas en contacto con el producto.
- Sólo se debe instalar repuestos originales.

Intervalo de mantenimiento

Los intervalos de mantenimiento dependen de las condiciones de funcionamiento, temperatura, intervalos de temperatura, producto de limpieza, el medio, la presión y la frecuencia de conmutación. Se recomienda cambiar de manera preventiva *Ciclo de 1 año* para que según el estado de la junta el usuario pueda fijar intervalos de mantenimiento más largos.

Recomendación de lubricante

	EPDM; HNBR; NBR; FKM; k-flex	- Klüber Paraliq GTE703*
	Silicona	- Klüber Sintheso pro AA2*
	Rosca	- Interflon Food*
*Si la válvula se utiliza para la producción de alimentos o bebidas, sólo se pueden utilizar lubricantes aprobados para este fin. Por favor, consulte las respectivas hojas de datos de seguridad de los fabricantes de lubricantes.		

5.3 Limpieza

Limpieza

La limpieza óptima se realiza con la limpieza del depósito o de la tubería.

Para ello, abra y cierre la válvula varias veces.

6 Datos técnicos

6.1 Válvula de estanqueidad tipo 6268

Tipo de construcción	Válvula de estanqueidad	
Tamaño	<ul style="list-style-type: none"> • DN 15 / 25 • DN 25 / 32 • DN 40 / 50 	
Conexión	<ul style="list-style-type: none"> • Cono / tuerca DIN 11851 • Rosca DIN 11851 	
Índice de fugas	A (EN 12266-1)	
Rango de temperatura	Temperatura de operativo:	de +4 a +95°C (dependiente del medio)
	Temperatura de esterilización:	EPDM +140°C (SIP 30 min)
Material (contacto con el producto)	Acero inoxidable:	1.4404 / AISI 316L 1.4301 / AISI 304
	Superficie:	Ra ≤ 0,8 μm mate
	Material de sellado:	• EPDM
Rango de ajuste	Rango de trabajo (bar)	Diferencia de presión de apertura/cierre
	0,2 - 2,0	± 0,1 bar (>2 bar ± 10 %)
	0,5 - 3,0	± 0,1 bar (>2 bar ± 10 %)
	1,2 - 3,0	± 0,1 bar (>2 bar ± 10 %)
	1,5 - 4,0	± 0,1 bar (>2 bar ± 10 %)

6.2 Identificación

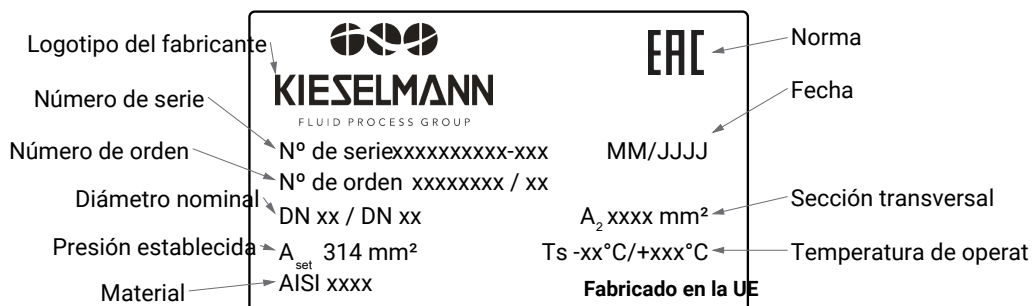

7 Desmontaje y montaje

7.1 Desmontaje

Desmontaje de piezas de desgaste (D1), (D2), (D3)

- Desenroscar la tuerca de elevación (10) en la tuerca de ajuste (9) y seguir atornillando 2-3 vueltas para que el disco de la válvula se levante del asiento de sellado.
- Desenroscar la tuerca (6).
- Retire el núcleo de la válvula de la carcasa (VG).
- Desenroscar el perno de bola (11) y la tuerca de elevación (10).
- Extraer con cuidado el pistón (2) con el husillo (3) de la carcasa del resorte (5).

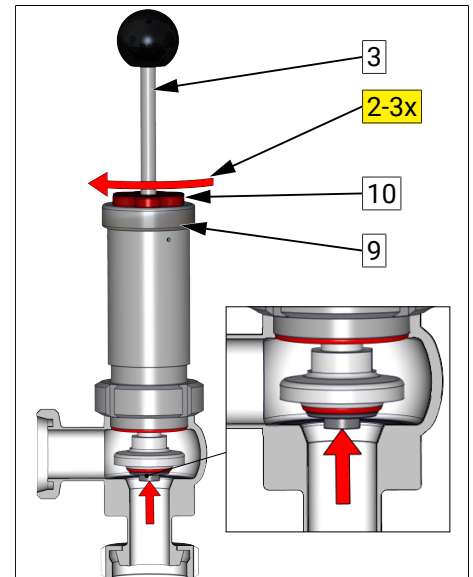

NOTA

Al desmontar el husillo (3) de la caja de resortes (5), asegúrese de que la rosca del husillo no dañe el cojinete (4) ni el retén (D2).

El pistón (2) está conectado al husillo mediante un dispositivo de bloqueo por tornillo de alta resistencia y no es necesario desmontarlo.

- Husillo en la superficie (F) (ver dibujo / página) [▶ 15] Sujételo en el tornillo de apriete entre mordazas acolchadas.
- Desenrosque el disco del pistón (1) de la llave plana SW1 y retire la junta tórica (D1).
- Retire la junta tórica (D3) y el retén (D2).

Desmontaje del muelle de compresión

- Desenroscar la tuerca de ajuste (9) de la carcasa del muelle (5). El resorte de compresión se afloja.
- Quitar la tuerca ranurada (6), la guía del resorte (12) (dependiendo de la versión), el muelle (8) y el plato de resorte (7).

7.2 Montaje

- Antes de montar, limpiar la zona de montaje y las superficies de rodaduras y engrasar ligeramente.
- Realizar el montaje en orden inverso.



NOTA

Montaje junta tórica (D1)

Los espacios de montaje del pistón (2) y del disco del pistón (1) deben limpiarse cuidadosamente y engrasarse ligeramente.

Sujete el husillo (3) entre las mordazas acolchadas del tornillo en la superficie (F) (ver dibujo [▶ 15] / página).

Humedecer ligeramente la junta tórica (D1) con la grasa adecuada e insertarla en el pistón (2).

Atornillar el disco del pistón (1) hasta el tope metálico y asegurarse de que la junta tórica (D1) no gire ni se mueva.

- Comprobar el funcionamiento de acuerdo con los datos de rendimiento preestablecidos en el estado de funcionamiento.

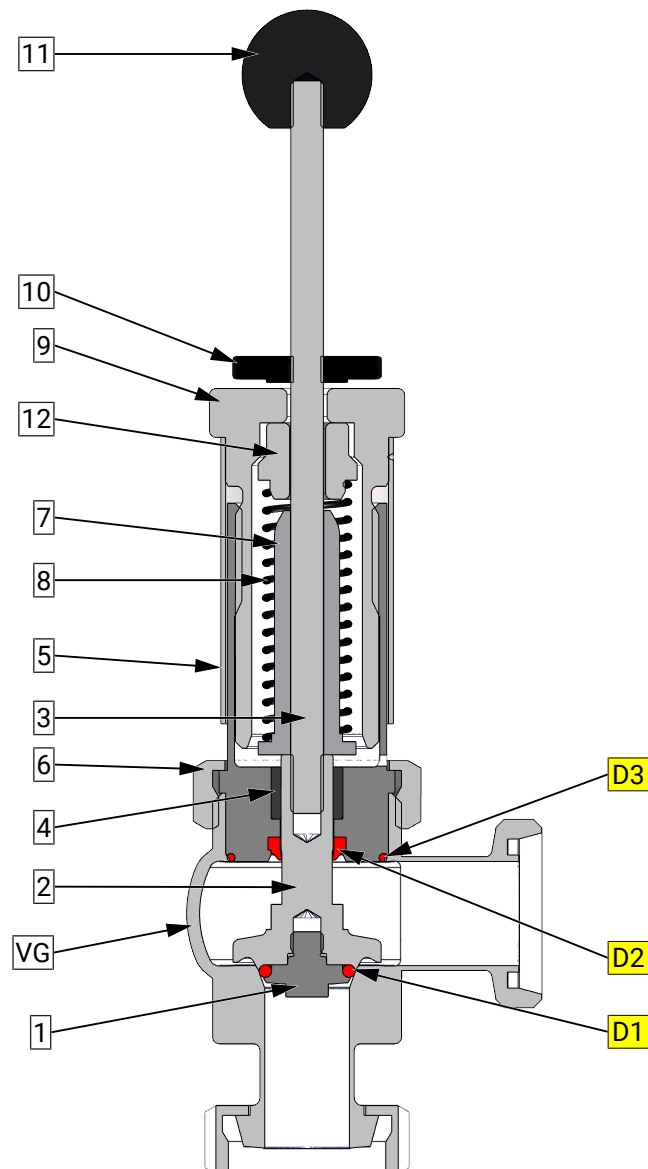

8 Dibujos y dimensiones

8.1 Ilustraciones

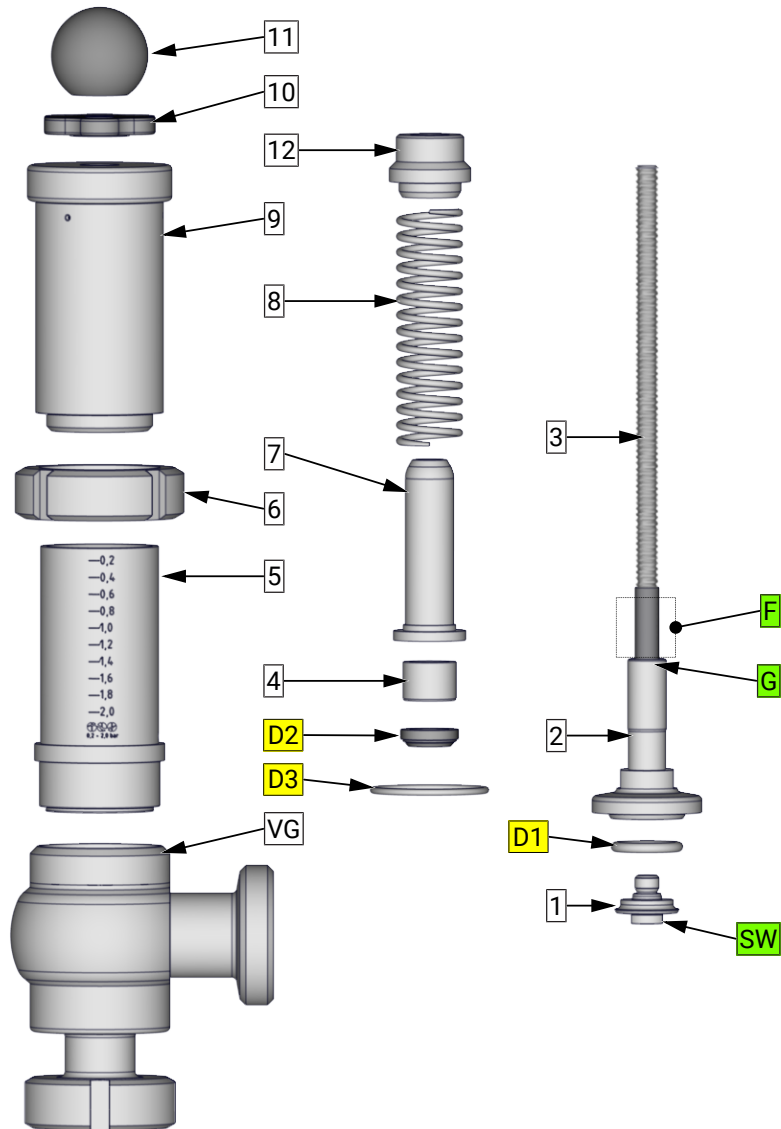

1	Disco de pistón	2	Pistón
3	Husillo	4	Cojinetes
5	Carcasa	6	tuerca ranurada
7	Plato de resorte	8	resorte de presión
9	Tuerca de ajuste	10	Tuerca de elevación
11	Perno de bola	12	pieza de mando
D1	Anillo-O	D2	Junta
D3	Anillo-O	F	Superficie de sujeción
VG	Cuerpo de la válvula	SW	Tamaño de la llave

8.2 Dimensiones

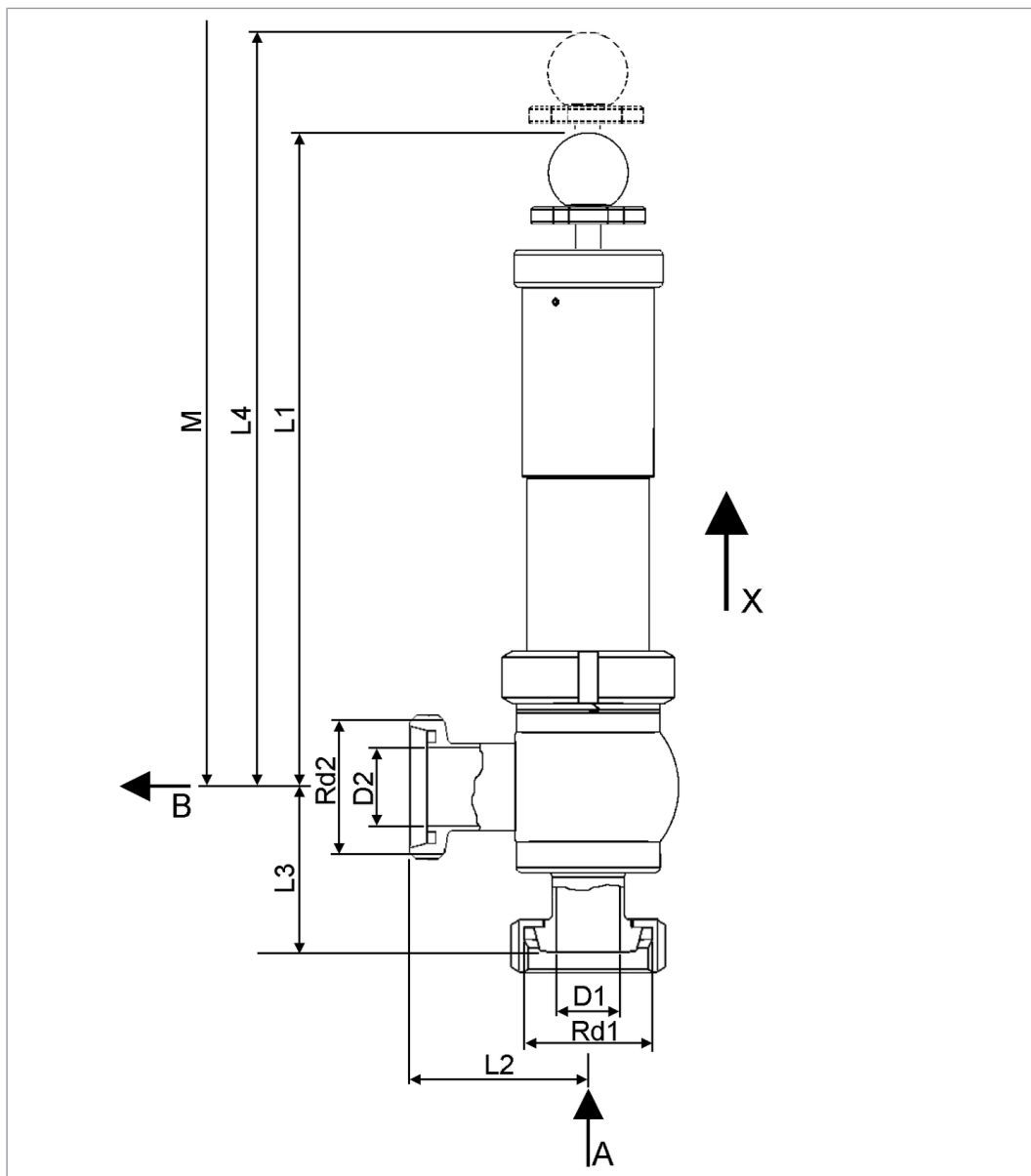

DN	D1	D2	Rd1	Rd2	L1	L2	L3	L4	M
15 / 25	16	26	Rd34x1/8	Rd52x1/8	275	77	61,5	283,5	335
25 / 32	26	32	Rd52x1/6	Rd58x1/6	278	72	72	291,5	345
40 / 50	38	50	Rd65x1/6	Rd78x1/6	286	74	91	319	360

9 Piezas de desgaste

9.1 Lista de piezas de desgaste

Po- si- ción	Descripción	Material	DN		
			15 / 25	25 / 32	40 / 50
	Juego de juntas (D1-D3)	EPDM	6268 016 993-000	6268 026 993-000	6268 041 993-000
D1	Anillo-O	EPDM	2304 021 040-170	2304 021 040-170	2304 032 040-069
D2	Anillo de cierre labio	EPDM	2330 016 007-054	2330 016 007-054	2330 016 007-054
D3	Anillo-O	EPDM	2304 042 025-170	2304 042 025-170	2304 042 025-170
4	Cojinetes	JSM-1622-16	8050 016 016-156	8050 016 016-156	8050 016 016-156

10 Curvas características

10.1 Diagramas de rendimiento

Tasas de flujo

Válvula de estanqueidad DN15/25 | DN25/32 | DN40/50 Presión de respuesta: 0,20-2,00 bar (Aire 20°C)

Presión de fluido (bares)	Presión de cierre (bares)			Caudal [m³/h]								
				+ 0,1bar			+ 0,15bar			+ 0,2bar		
	DN 15/25	DN 25/32	DN 40/50	DN 15/25	DN 25/32	DN 40/50	DN 15/25	DN 25/32	DN 40/50	DN 15/25	DN 25/32	DN 40/50
0.20	0,17	0,17	0,16	45,2	52,0	12,6	90,5	108,6	82,3	117,6	156,0	126,7
0.40	0,34	0,32	0,36	90,5	119,6	33,4	119,4	162,9	105,8	135,7	201,0	133,9
0.60	0,55	0,54	0,53	117,6	116,2	27,1	135,7	150,2	109,5	153,8	191,8	144,8
0.80	0,73	0,77	0,70	144,8	115,3	117,6	171,9	148,6	139,3	181,9	209,6	173,7
1.00	0,92	0,96	0,91	140,2	138,1	92,31	180,1	198,2	123,0	186,4	251,5	161,0
1.20	1,10	1,15	1,12	171,9	140,2	122,1	185,5	209,9	141,1	199,1	258,2	159,2
1.40	1,32	1,33	1,32	181,0	177,4	72,4	199,1	235,0	142,0	208,1	255,4	194,5
1.60	1,51	1,49	1,50	208,	160,1	103,1	215,3	234,4	153,8	228,9	253,4	200,0
1.80	1,67	1,73	1,70	229,8	171,9	124,8	235,3	237,1	161,0	244,3	248,8	187,3
2.00	1,88	1,93	1,90	244,3	232,5	139,3	248,8	258,8	208,1	251,5	277,8	218,1

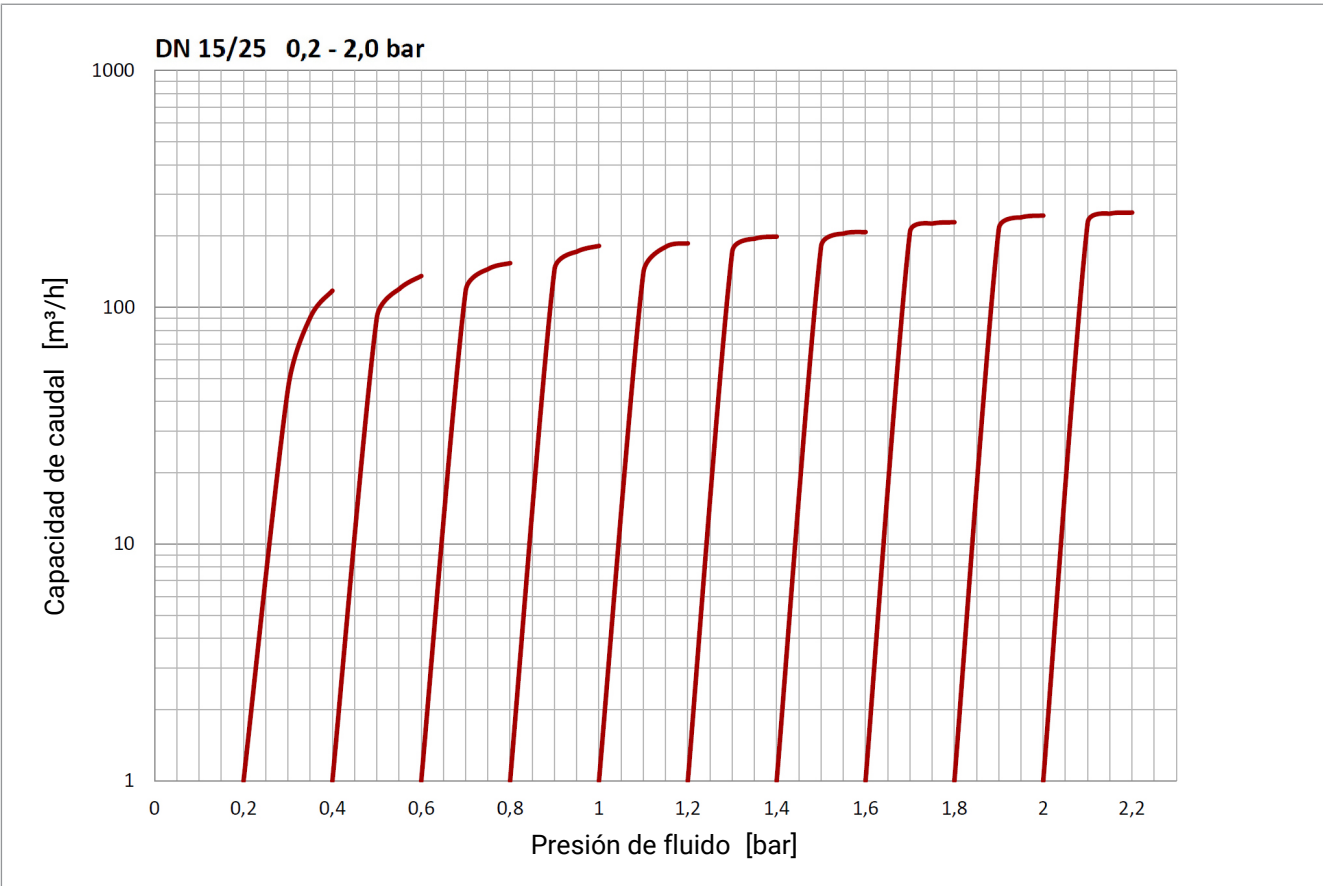

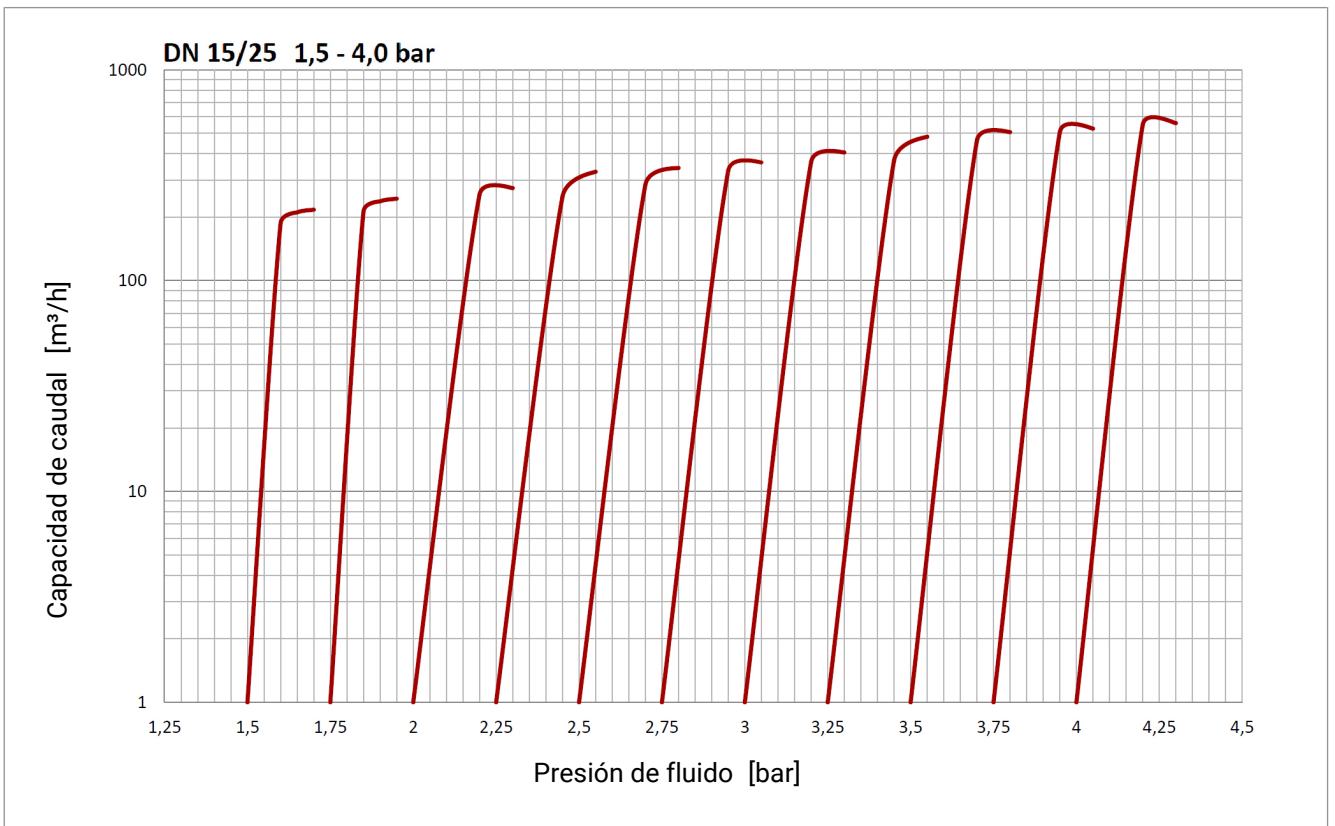
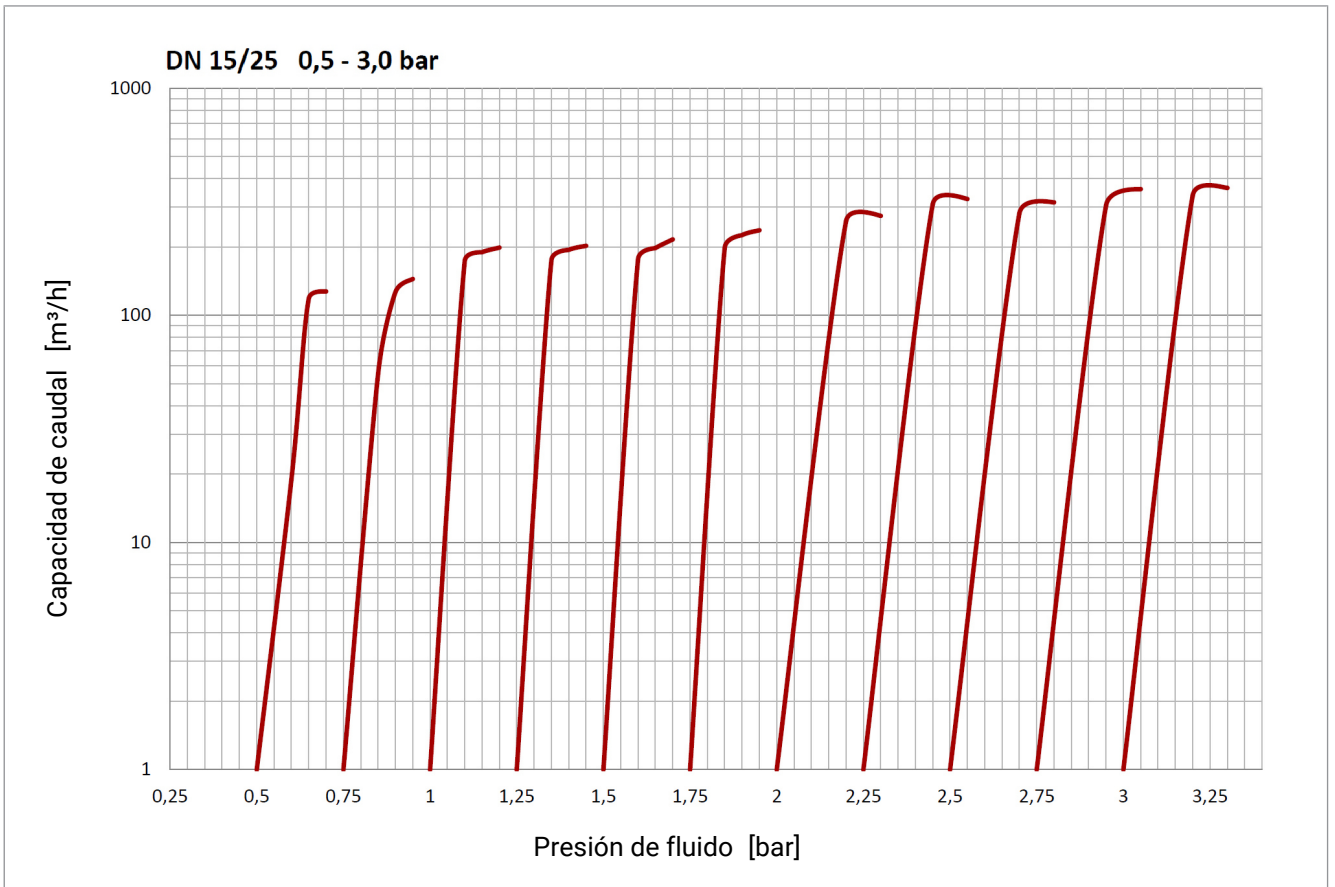

Válvula de estanqueidad DN15/25 | DN25/32 | DN40/50 Presión de respuesta: 0,50 - 3,00 bar (Aire 20°C)

Presión de fluido (bares)	Presión de cierre (bares)			Caudal [m³/h]											
				+ 0,1bar			+ 0,15bar			+ 0,2bar			+ 0,3bar		
	DN 15/25	DN 25/32	DN 40/50	DN 15/25	DN 25/32	DN 40/50	DN 15/25	DN 25/32	DN 40/50	DN 15/25	DN 25/32	DN 40/50	DN 15/25	DN 25/32	DN 40/50
0,50	0,47	0,44	0,46	19,01	104,0	19,0	118,5	142,1	60,99	127,6	188,5	107,6	x	x	x
0,75	0,68	0,69	0,69	55,21	123,8	19,5	126,7	156,2	67,41	144,8	213,4	136,7	x	x	x
1,00	0,92	0,90	0,94	173,7	157,2	18,1	190,0	190,6	99,55	199,1	236,3	130,3	x	x	x
1,25	1,14	1,16	1,17	181,0	174,4	10,8	194,5	222,0	90,50	202,7	255,4	147,5	x	x	x
1,50	1,41	1,38	1,42	181,0	156,2	14,4	198,2	218,2	110,4	216,3	257,3	150,2	x	x	x
1,75	1,66	1,64	1,67	198,6	174,6	20,8	225,9	235,3	113,1	237,3	265,1	163,8	x	x	x
2,00	1,88	1,90	1,90	x	x	x	x	x	x	260,1	268,1	173,7	274,6	389,4	238,0
2,25	2,17	2,16	2,12	x	x	x	x	x	x	308,6	206,3	191,8	325,8	389,1	244,3
2,50	2,37	2,42	2,35	x	x	x	x	x	x	281,4	295,9	238,9	314,9	434,4	257,9
2,75	2,61	2,65	2,60	x	x	x	x	x	x	304,9	334,8	234,4	360,1	407,2	267,8
3,00	2,88	2,82	2,88	x	x	x	x	x	x	337,5	331,2	207,2	364,7	477,8	253,4

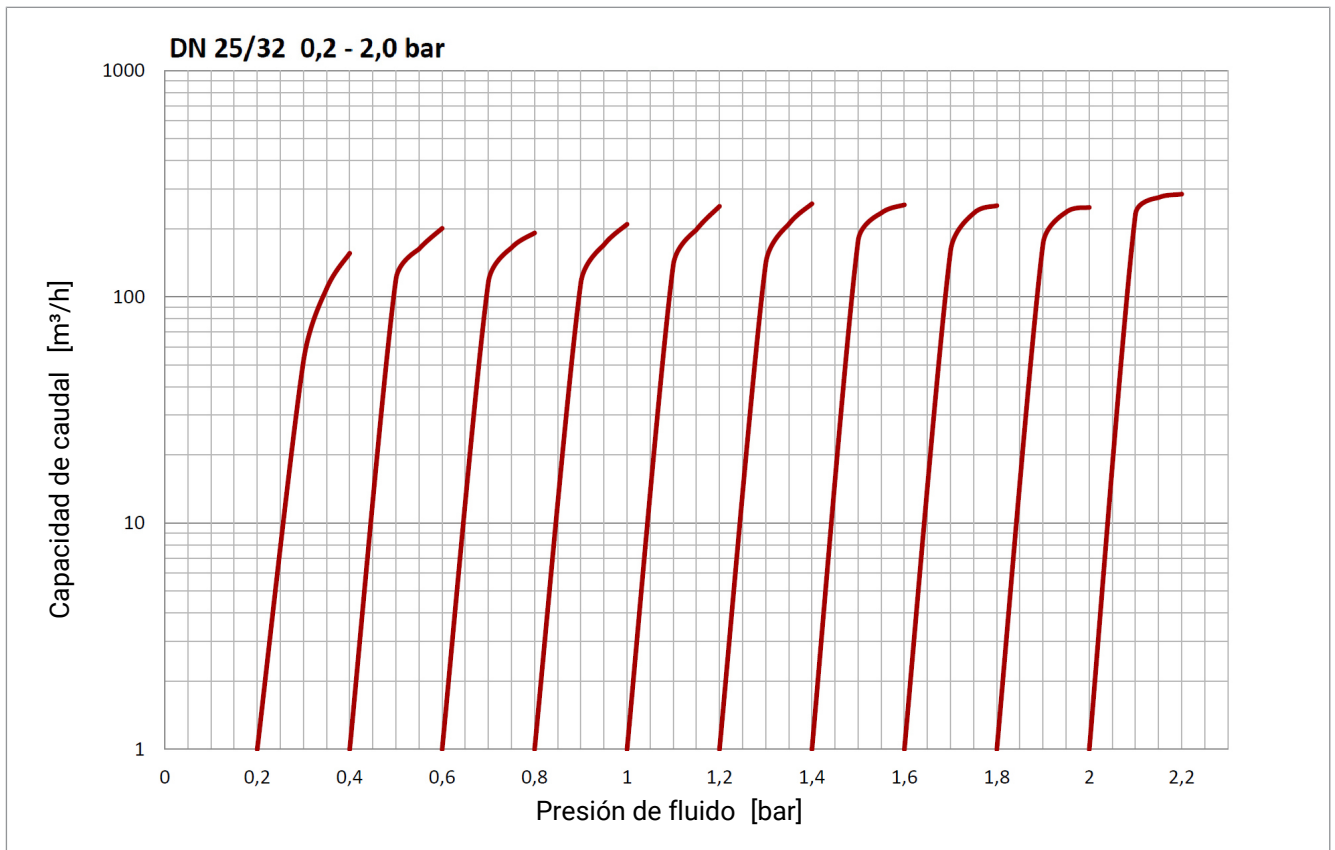

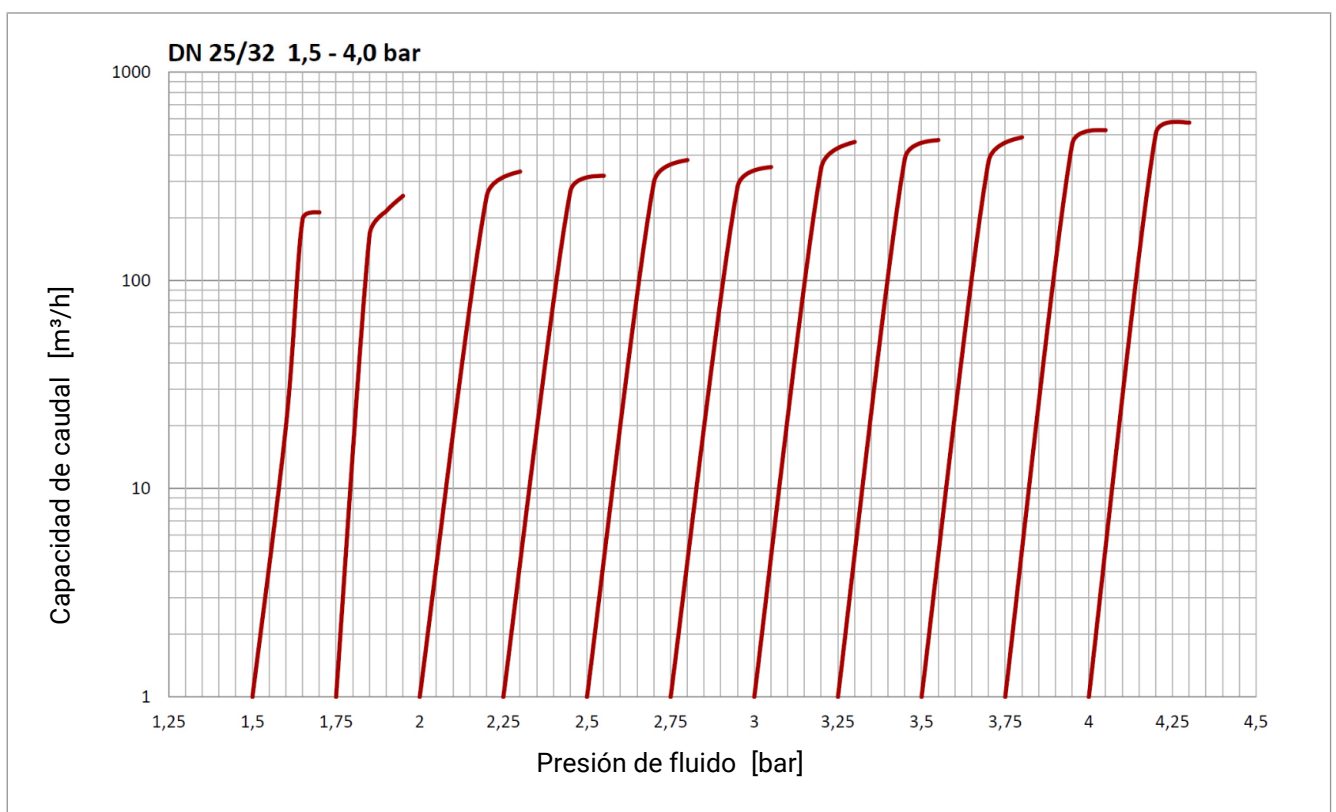
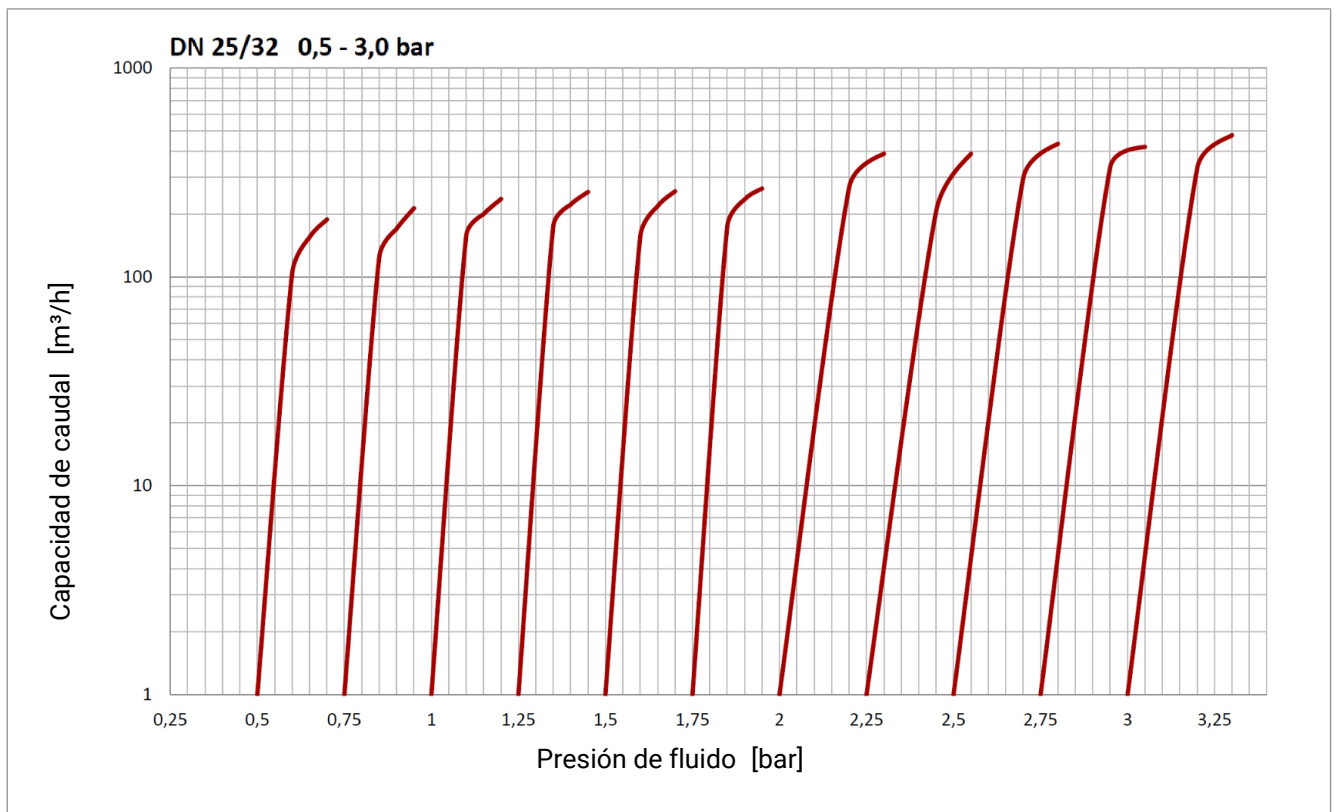

Válvula de estanqueidad DN15/25 | DN25/32 | DN40/50 Presión de respuesta: 1,50 - 4,00 bar (Aire 20°C)

Presión de fluido (bares)	Presión de cierre (bares)			Caudal [m³/h]											
				+ 0,1bar			+ 0,15bar			+ 0,2bar			+ 0,3bar		
	DN 15/25	DN 25/32	DN 40/50	DN 15/25	DN 25/32	DN 40/50	DN 15/25	DN 25/32	DN 40/50	DN 15/25	DN 25/32	DN 40/50	DN 15/25	DN 25/32	DN 40/50
1,50	1,45	1,45	1,42	187,3	19,9	30,2	200,9	197,2	81,4	217,2	212,6	150,2	x	x	x
1,75	1,67	1,68	1,69	212,6	165,6	18,1	229,8	215,3	122,1	232,5	255,2	153,8	x	x	x
2,00	1,92	1,95	1,91	x	x	x	x	x	x	256,1	253,4	175,5	268,7	333,9	233,4
2,25	2,17	2,20	2,16	x	x	x	x	x	x	249,6	266,9	182,8	340,1	318,5	246,1
2,50	2,43	2,46	2,42	x	x	x	x	x	x	284,8	296,3	190,0	342,8	379,2	242,5
2,75	2,68	2,67	2,64	x	x	x	x	x	x	332,6	281,4	182,8	364,2	351,1	244,3
3,00	2,93	2,92	2,87	x	x	x	x	x	x	365,9	346,6	222,6	406,0	463,3	261,8
3,25	3,15	3,18	3,11	x	x	x	x	x	x	371,0	384,6	200,9	515,8	473,3	250,6
3,50	3,35	3,43	3,39	x	x	x	x	x	x	462,4	371,9	210,8	506,8	487,8	258,8
3,75	3,56	3,67	3,62	x	x	x	x	x	x	506,8	450,6	247,9	526,7	527,6	269,6
4,00	3,86	3,90	3,86	x	x	x	x	x	x	548,4	506,8	232,5	559,2	573,7	280,5

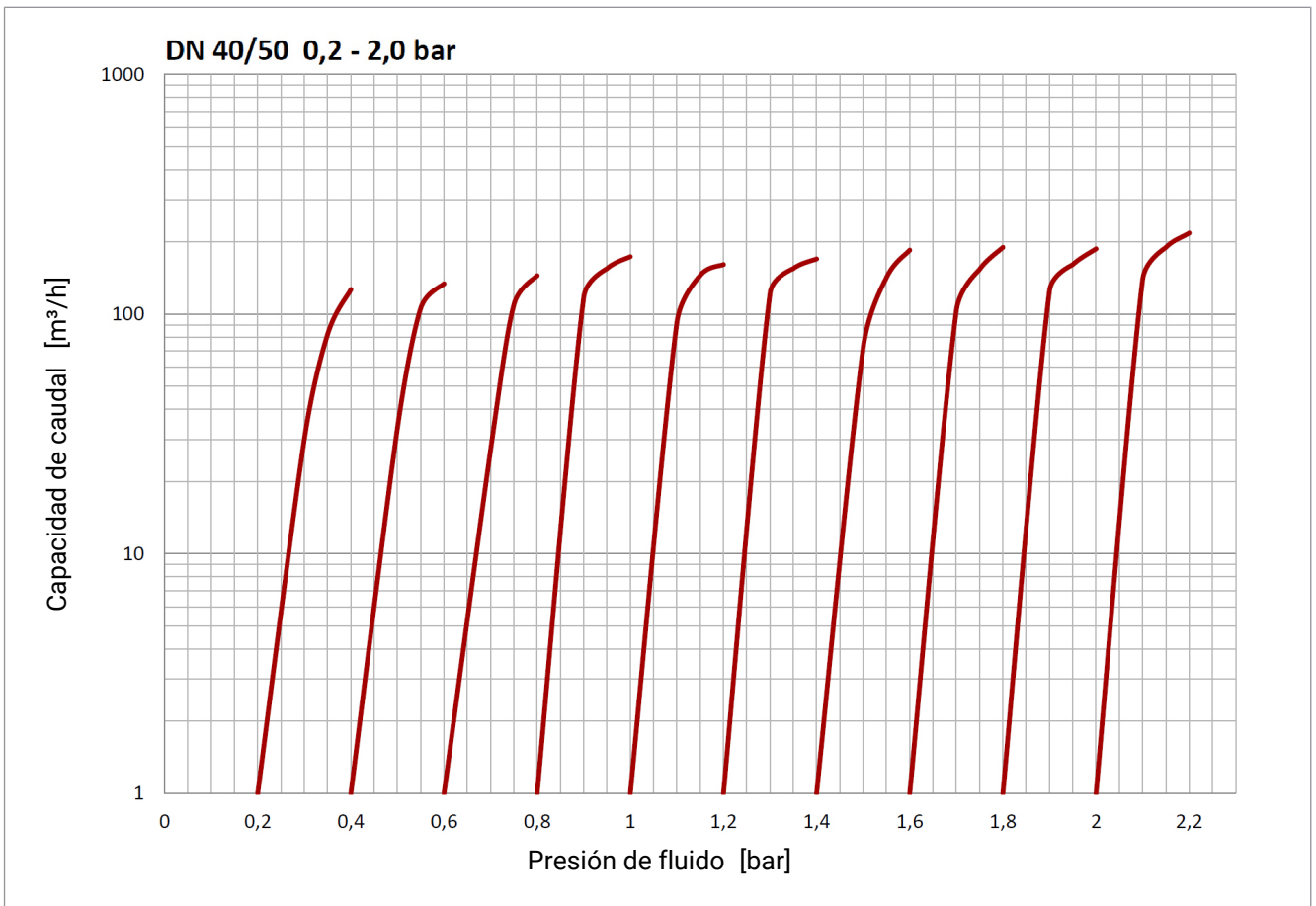

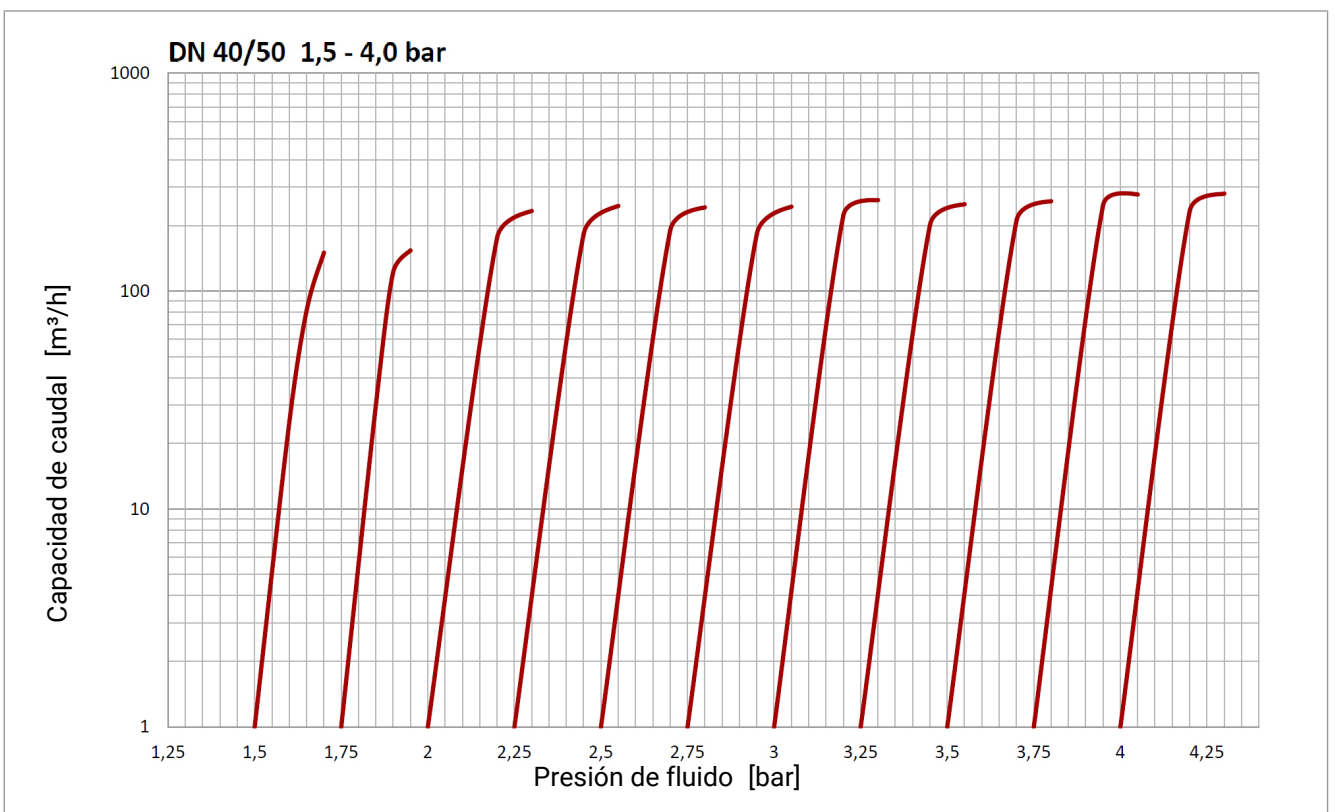
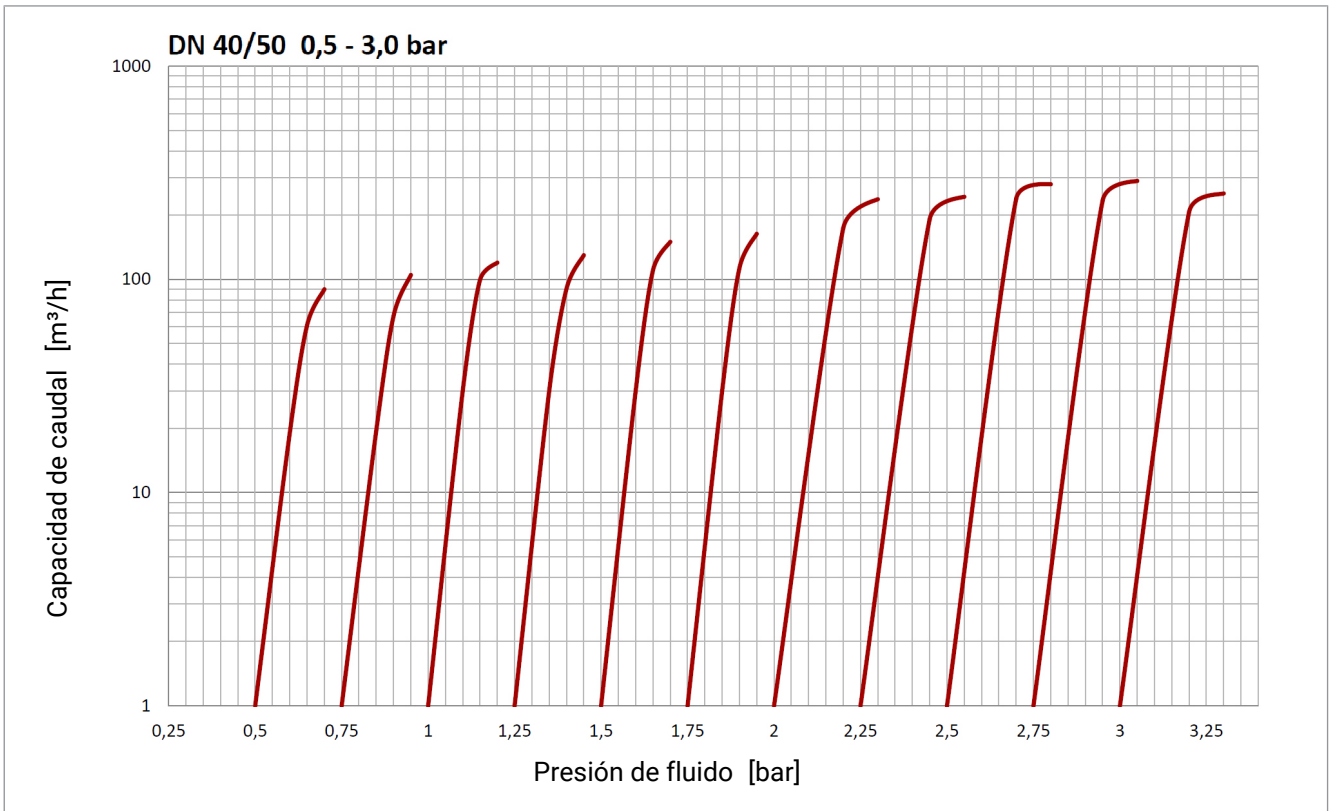

11 Apéndice

11.1 Declaración de incorporación

Declaración de incorporación

de conformidad con la Directiva 2006/42/CE del Parlamento Europeo y del Consejo, de 17 de mayo de 2006

Fabricante:
KIESELMANN GmbH
Paul-Kieselmann-Str. 4-10
D-75438 Knittlingen

Declaramos bajo nuestra responsabilidad que los productos enumerados a continuación

<u>Designación</u>	<u>Funcionamiento</u>
neumático Actuador lineal	Movimiento mecánico de carrera para válvulas
neumático Actuador rotativo	Movimiento mecánico giratorio para válvulas
Válvula en disco (accionamiento neumático)	Cierre de flujos de medios
Válvula de bola (accionamiento neumático)	Cierre de flujos de medios
Válvula de asiento (accionamiento neumático)	Cierre de flujos de medios
Válvula de desvío (accionamiento neumático)	Cierre de flujos de medios
Válvula de doble asiento (accionamiento neumático)	Separación de flujos de medios
Válvula de control (accionamiento neumático)	Regulación de flujos de medios
Válvula de estrangulación (accionamiento neumático)	Regulación de flujos de medios
Válvula de descarga tanque (accionamiento neumático)	Cierre de flujos de medios
Válvula de muestreo (accionamiento neumático)	Cierre de flujos de medios

cumplen la definición de "máquinas incompletas" según el artículo 2 de la Directiva Europea de Máquinas 2006/42/CE, siempre que estén incorporadas o ensambladas con otra máquina o máquinas incompletas que cumpla las disposiciones de la Directiva.

Se aplicaron las siguientes normas armonizadas:

Directiva 2014/68/EU
EN ISO 12100

Persona autorizada para elaborar la documentación técnica:

Achim Kauselmann
Documentación / Desarrollo
KIESELMANN GmbH

Knittlingen, 10/10/2020

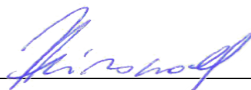
i.V. Uwe Heisswoff
Director de Desarrollo

KIESELMANN
FLUID PROCESS GROUP



KIESELMANN GmbH

Paul-Kieselmann-Str. 4-10
D - 75438 Knittlingen

☎ +49(0) 7043 371-0 • 📠 +49(0) 7043 371-125
www.kieselmann.de • info@kieselmann.de

Copyright: © KIESELMANN FLUID PROCESS GROUP